



UPWARD
POWER

ОБОРУДОВАНИЕ ДЛЯ ТЕХНОЛОГИИ ХТС

Официальное
представительство в России:



WE CAST THE FUTURE

+7 965 615-40-65

+7 800 700-80-42

office@rlm-group.ru

www.rlm-group.ru

Shanghai Cardinals Industrial Technology Co., Ltd. 2024



**ИННОВАЦИОННЫЙ
ДИЗАЙН**

+

**БЕРЕЖЛИВОЕ
ПРОИЗВОДСТВО**

=

**КАЧЕСТВЕННЫЙ
ПРОДУКТ**

Посетите наш веб-сайт, чтобы узнать больше
о технологиях и оборудовании:

ОГЛАВЛЕНИЕ

8	—	Серия DR Двухрукавный смеситель
9	—	Серия SR Смеситель однорукавный
10	—	Серия DSL Трёхрукавный смеситель
11	—	Серия LD Двухрукавный смеситель
12	—	Серия DRLM Мобильный смеситель
13	—	Серия TS Смеситель для двойной и трехкомпонентной смеси
14	—	Серия MC Встроенный смесительный узел
15	—	Серия MTC Встроенный смесительный узел
16-17	—	Система формования в песчаные, самотвердеющие формы
18	—	Кантователь – опрокидыватель форм
19	—	Манипулятор для нанесения покрытий методом окунания в ванну покраски
19	—	Выдвижной манипулятор нанесения покрытий методом облива
20	—	Оборудование для сушки форм
21	—	Цепной манипулятор форм
21	—	Скребок для удаления излишков смеси с формы
21	—	Сталкиватель форм с заливочной плиты на выбивную решётку
22-23	—	Машина для заливки форм
24	—	Автоматический сборщик форм
25	—	Подъемная тележка для форм
26-27	—	Высокие промышленные технологии
28	—	SOG Вибрационная встряхивающая установка
29	—	SCM Вибрационная дробильная решётка
30	—	VB/EB Вибрационная дробилка
31	—	DF-MRE Динамическая оттирочная центрифуга
32	—	BCB Установка охлаждения в кипящем слое с водяным охлаждением
33	—	APMC/S Пневматический камерный насос
34	—	MRS Барабанный магнитный сепаратор
35	—	VSM Вибрационное сито
36	—	WMS Воздушномагнитный интегрированный сепаратор
37	—	STR Колонна охлаждения
38-39	—	Система термической регенерации песка
40-41	—	Печь для термической регенерации из нержавеющей стали и установка охлаждения в кипящем слое с водяным охлаждением
42	—	Серия LFS Рукавный фильтр
43	—	Серия LFD Рукавный фильтр
44	—	Серия LMC Рукавный фильтр
45	—	Ленточный конвейер серии BC
45	—	Ковшевой элеватор серии NE/DA



О компании

Shanghai Cardinal Industrial Technology Co., Ltd. (LIST) - это технологическое предприятие, которое разрабатывает, производит и продает оборудование по ХТС процессу, системы механической и термической регенерации самотвердеющих смесей, опочные и безопасные линии формования, эффективное оборудование аспирации воздуха, а также стремится предоставлять экологически чистые и интеллектуальные решения для производства литья в интересах заказчиков по всему миру.

Компания расположена во всемирно известном супергороде Шанхае (центр экономических, финансовых, торговых, судоходных, научно-технических инноваций Китая). Опираясь на совершенную промышленную систему подбора персонала и преимущества талантов в Шанхае и его окрестностях, компания сформировала сервисную сеть, охватывающую Восточный Китай, Южный Китай, Центральный Китай, Северный Китай, Юго-Западный Китай, Северо-Западный и Северо-Восточный Китай, с Шанхаем в качестве сервисного центра после более чем 10 лет стабильного развития. Чтобы удовлетворить потребности быстро растущего бизнеса, компания инвестировала в Тайцан, образцовый город китайско-германской промышленной кооперации, прилегающий к Шанхаю.

Занимая площадь в 18 000 квадратных метров современного литейного оборудования, завод по производству современного литейного оборудования, передовое производственное оборудование, высококвалифицированный персонал и географические преимущества для компании предоставляют клиентам высококачественные услуги для обеспечения гарантии. Современное производственное оборудование и высококвалифицированный персонал, обеспечили быстрое развитие компании LIST.

Качество и опыт LIST, технологии и инновации LIST, а также честность и сервис LIST признаются все большим и большим числом профессиональных клиентов, завоевывая огромное пространство для роста рынка для последующего развития компании.

Стремление к совершенству является движущей силой для разработки красивых проектов.

LIST готов работать с партнерами, чтобы внести свой вклад в реализацию «зеленого» и интеллектуального производства в литейной промышленности.



Надежность

Строгий контроль качества на всех этапах производства



Компетентность

Профессиональный подход к проектированию и изготовлению оборудования



Ответственность

Послепродажное сопровождение

Сервис превыше всего

Заказчики как партнеры

Как профессиональный проектировщик и производитель литейного оборудования, LIST придает большое значение каждому отзыву о продукте со стороны заказчика, чтобы потребитель мог стать надежным партнером LIST. Будьте партнером! Заказчики уверены, что LIST является профессиональным и заслуживающим доверия партнёром и готов тесно сотрудничать со всеми потребителями. Мы растем вместе с нашими заказчиками, начиная с подписания проекта до его реализации. От послепродажного обслуживания до помощи в разработке новых технологий. Мы всегда придерживались принципа «интересы заказчиков превыше всего». LIST продолжает приносить пользу потребителям благодаря высококачественным продуктам и услугам.

Безупречное предпродажное и послепродажное обслуживание

От установления намерений о сотрудничестве до официального ввода проекта в эксплуатацию и последующего послепродажного обслуживания, LIST имеет профессиональную команду для своевременного предоставления всесторонней технической поддержки и услуг. Главная команда уделяет внимание всесторонней коммуникации с клиентами и предоставляет ценные услуги для заказчиков в профессиональной и эффективной форме. Начиная с подписания контракта между двумя сторонами и заканчивая вводом в эксплуатацию и эксплуатацией проекта, главный менеджер проекта будет контролировать весь процесс, чтобы гарантировать, что технические требования заказчика будут реализованы в проекте.

После того, как проект завершен, команда послепродажного обслуживания сразу берет на себя ответственность, своевременно общается с клиентами, время от времени проводит послепродажные визиты, а также переобучает и инструктирует персонал заказчиков по эксплуатации и техническому обслуживанию, чтобы ознакомить их с производительностью оборудования и обеспечить стабильную работу оборудования производственной линии.

Корпоративная культура



Миссия

Создаём интеллектуальное литейное производство



Взгляд

Стать предприятием мирового уровня



Ценности

Профессионализм, постоянное совершенствование, развитие, технологичность



Серия DR

Двухрукавный
смеситель

Особенности оборудования

Компоновка конструкции привода первого рукава подачи песка со встроенным роторным приводом ленты, является безопасной и стабильной. Транспортёрная лента изготовлена из качественного материала со скребками, которая может быть быстро заменена в случае неисправности. Защита всей машины соответствует норме безопасности. Внешний вид подчёркивает эстетичность конструкции.

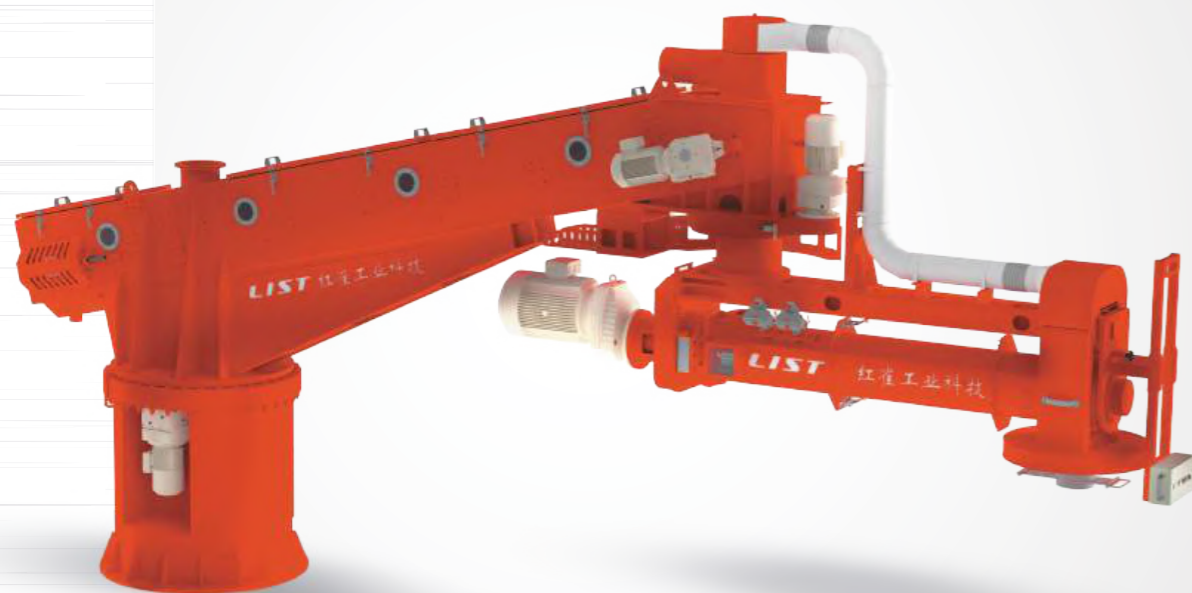

Характеристики продукта

Производительность смешивания песка: 10-100 т/ч

Серия SR

Смеситель
однорукавный

Особенности оборудования

Полноразмерная конструкция створок делает повседневное обслуживание более удобным. Специальная консольная конструкция делает рукав для смешивания смеси более жестким. Особая конструкция форсунок подачи связующих улучшает эффект смешивания. Эргономичный пульт управления делает работу сотрудников более удобной. Уникальная система всасывания запаха и пыли на выходе смеси делает рабочую среду более экологичной.

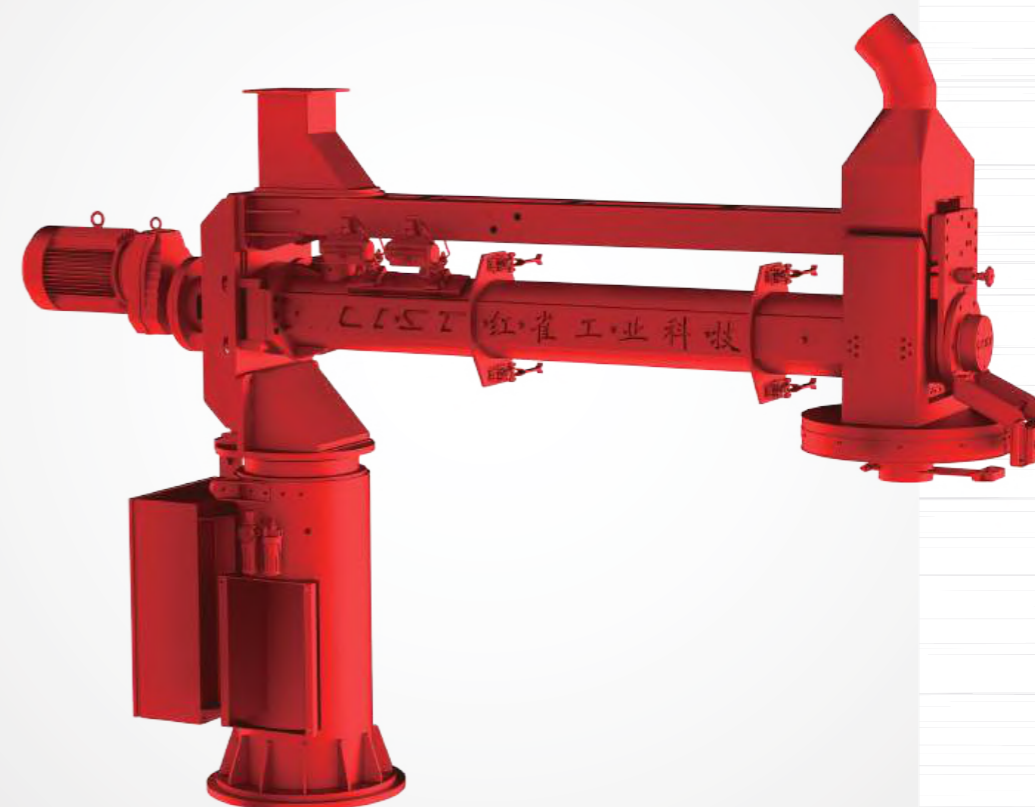

Характеристики продукта

Производительность смешивания песка: 3-40 т/ч

Серия DSL

Трёхрукавный смеситель

Особенности оборудования

Конвейерный рукав первой ступени имеет встроенную конструкцию с поворотным приводом, которая обеспечивает лучшую безопасность и стабильность. Конвейер первой и второй ступеней имеет особую конструкцию, которая может быть адаптирована для транспортировки в соответствии с потребностями. Конструкция трубопровода для удаления пыли может быть быстро демонтирована при перемещении и ремонте. Конструкция всей машины соответствует правилам безопасности, а дизайн формы подчеркивает красоту промышленной эстетики.

Площадь покрытия смесью большая, соответственно коэффициент использования зоны формовки высокий.

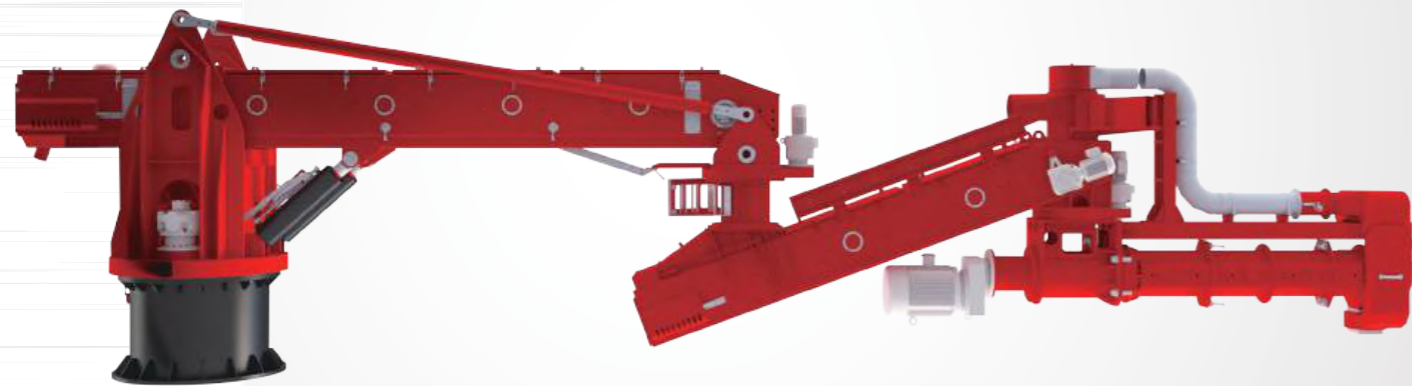

Характеристики продукта

Производительность смешивания песка: 30-100 т/ч

Серия LD

Двухрукавный смеситель

Особенности оборудования

Смеситель имеет простую конструкцию, а конвейерный рукав имеет скребковую транспортёрную ленту. Конструкция трубопровода для удаления пыли может быть быстро демонтирована при перемещении и ремонте. Конструкция всей машины соответствует правилам безопасности, а дизайн формы подчеркивает красоту промышленной эстетики. Эргономичный пульт управления делает работу сотрудников более удобной.

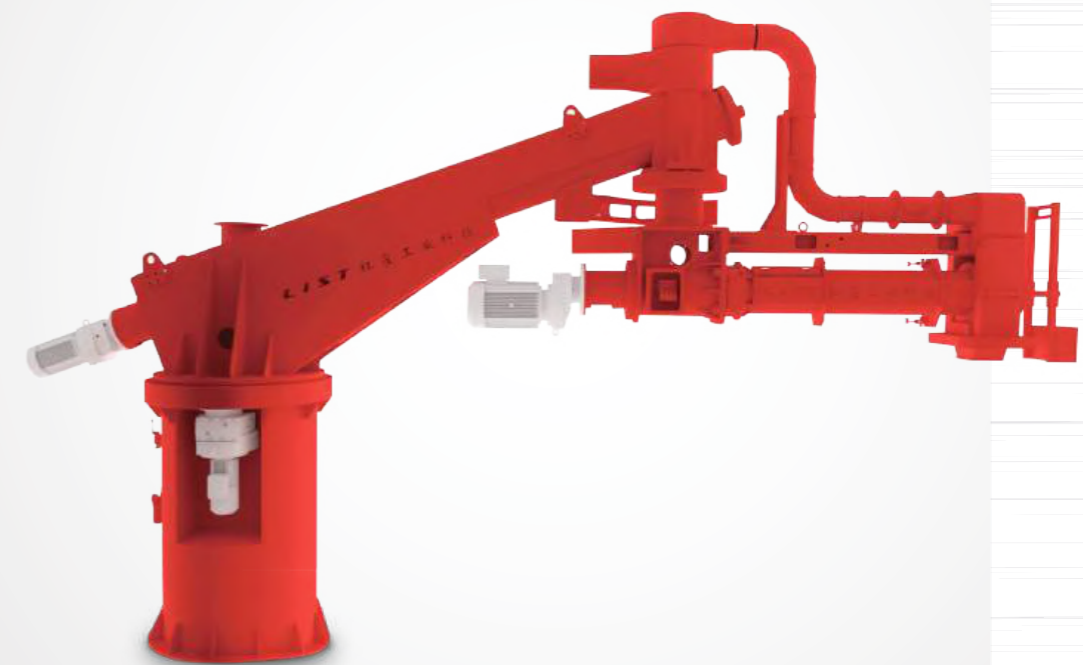

Характеристики продукта

Производительность по смешиванию песка: 5-30 т/ч

Серия DRLM

Мобильный
смеситель

Особенности оборудования

В основе смесителя лежит мобильная платформа, которая подходит для длинных и больших форм. Подъемный транспортировочный рукав, рукав для смешивания песка и высота выхода песка может быть отрегулированы. Рукав конвейера имеет встроенную конструкцию привода, которая обладает лучшей безопасностью и устойчивостью. Рукав первой ступени имеет особую конструкцию, а длина транспортной ленты может быть спроектирована в соответствии с потребностями. Конструкция трубопровода для удаления пыли может быть быстро демонтирована при перемещении и ремонте для защиты рабочих на месте. Конструкция всей машины соответствует требованиям безопасности, а дизайн формы подчеркивает красоту эстетики. Площадь покрытия песком большая, что сокращает количество мостовых кранов в цехе.

Площадь покрытия смесью большая, соответственно коэффициент использования зоны формовки высокий.

Характеристики продукта

Производительность смешивания
песка: 15-100 т/ч



Серия TS

Смеситель для двойной
и трехкомпонентной
смеси

Особенности оборудования

Уникальная конструкция с двойным и тройным смешиванием песка реализует процесс приготовления смесей без отходов. Более низкая скорость смешивания снижает частоту замены изнашиваемых деталей. Двухступенчатая структура предварительного и конечного смешивания делает процесс более равномерным и менее энергозатратным. Конструкция сменной футеровки продлевает срок службы основного агрегата на неопределенный срок. Конструкция смешивающего рукава и система дозирования песка, разработанная в Китае, обеспечивает стабильность производительности по смеси.

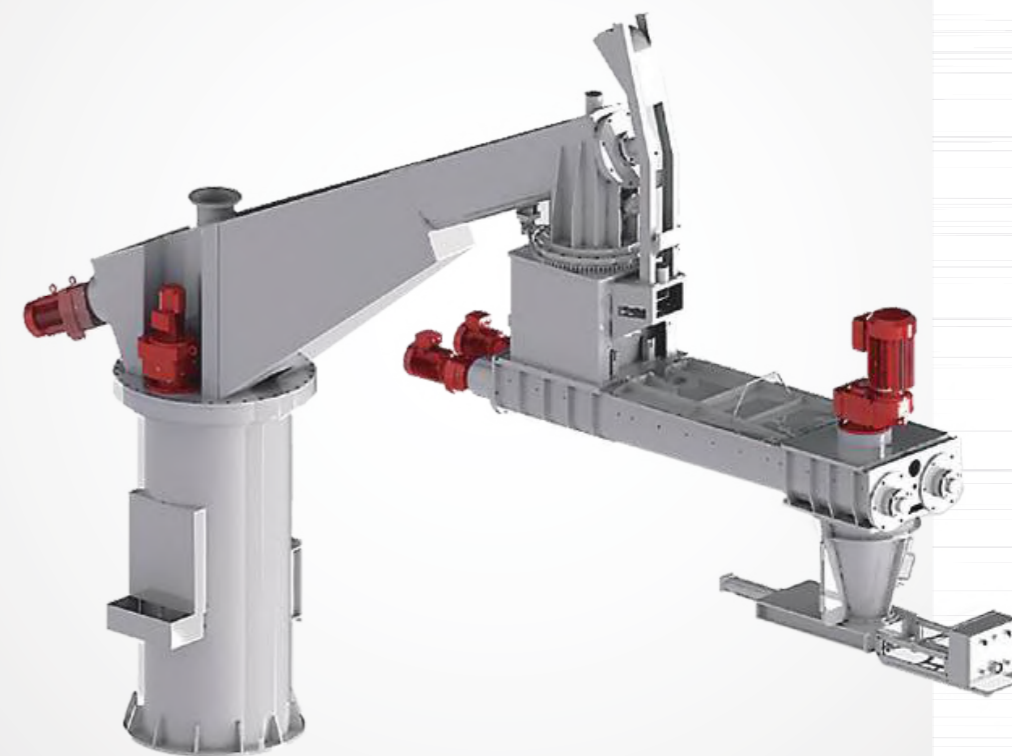

Характеристики продукта

Производительность по смешиванию песка: 5-30 т/ч

Серия МС

**Встроенный
смесительный
узел**

Особенности оборудования

Конструкция «все в одном», быстрое закрытие. Он подходит для изготовления стержней и мелкосерийного производства небольших форм. Особая конструкция лопаток повышает производительность смешивания. Смеситель поставляется с бункером для песка и ёмкостями для жидких компонентов, которыми легко управлять.

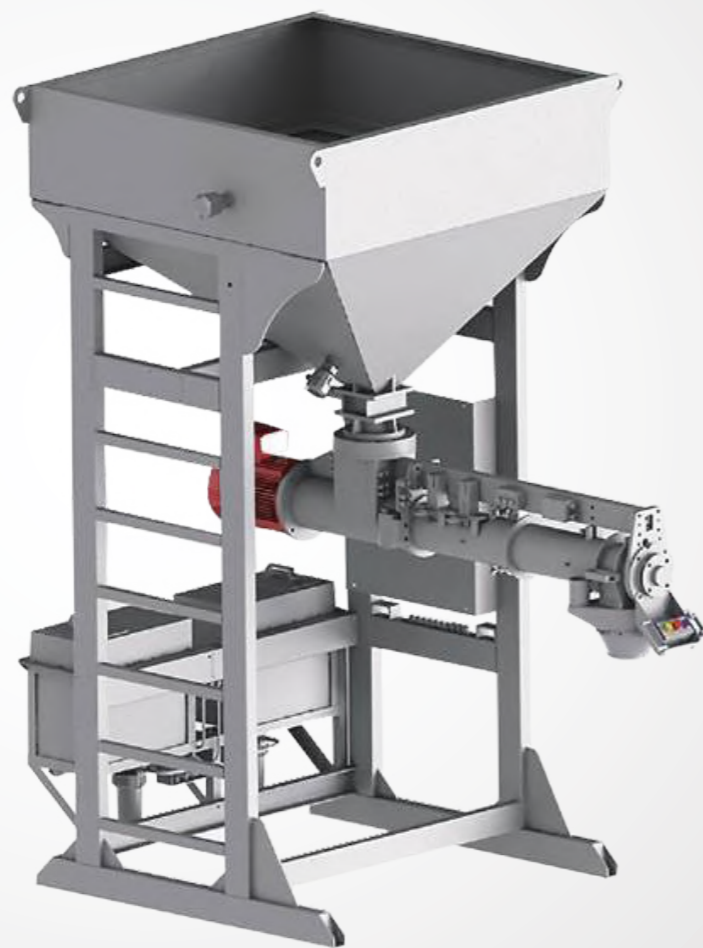

Характеристики продукта

Производительность смешивания песка: 2-6 т/ч

Серия МТС

**Встроенный
смесительный
узел**

Особенности оборудования

Уникальная конструкция с двойным и тройным смешиванием песка реализует процесс приготовления смесей без отходов. Интегрированная конструкция, быстрый монтаж. Смеситель подходит для изготовления стержней и мелкосерийного производства. Особая конструкция лопаток повышает производительность смешивания. Конструкция смешивающего рукава и система дозирования песка, разработанная в Китае, обеспечивает стабильность производительности по смеси.

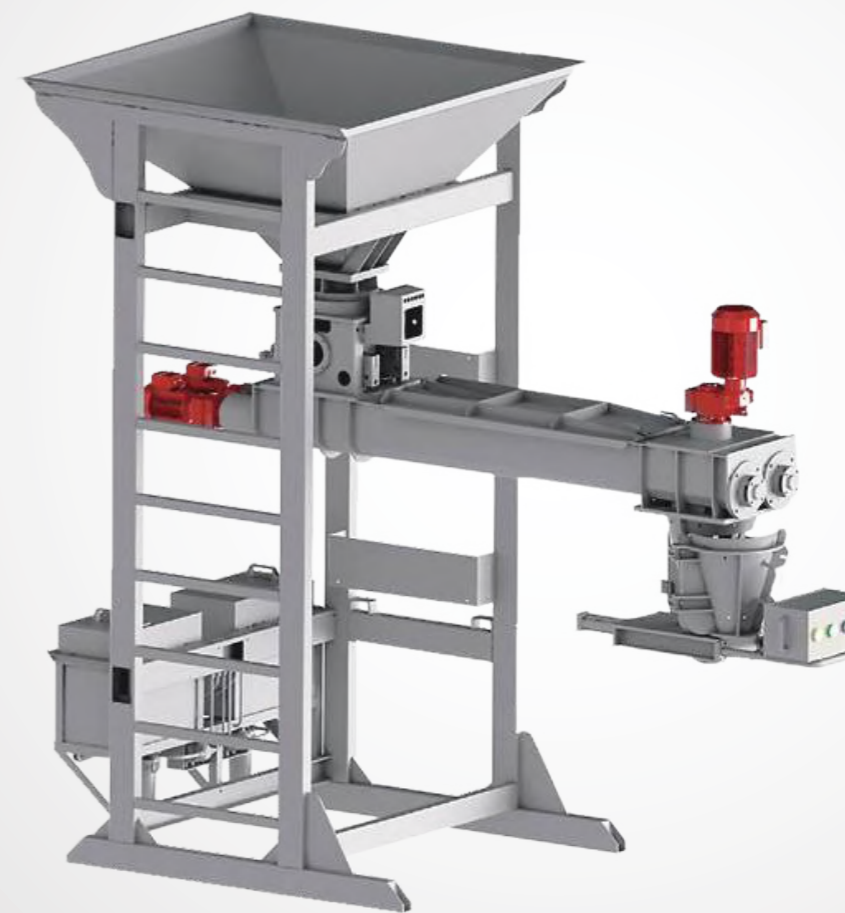

Характеристики продукта

Производительность смешивания песка: 3-5 т/ч

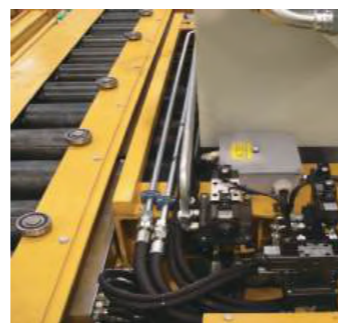
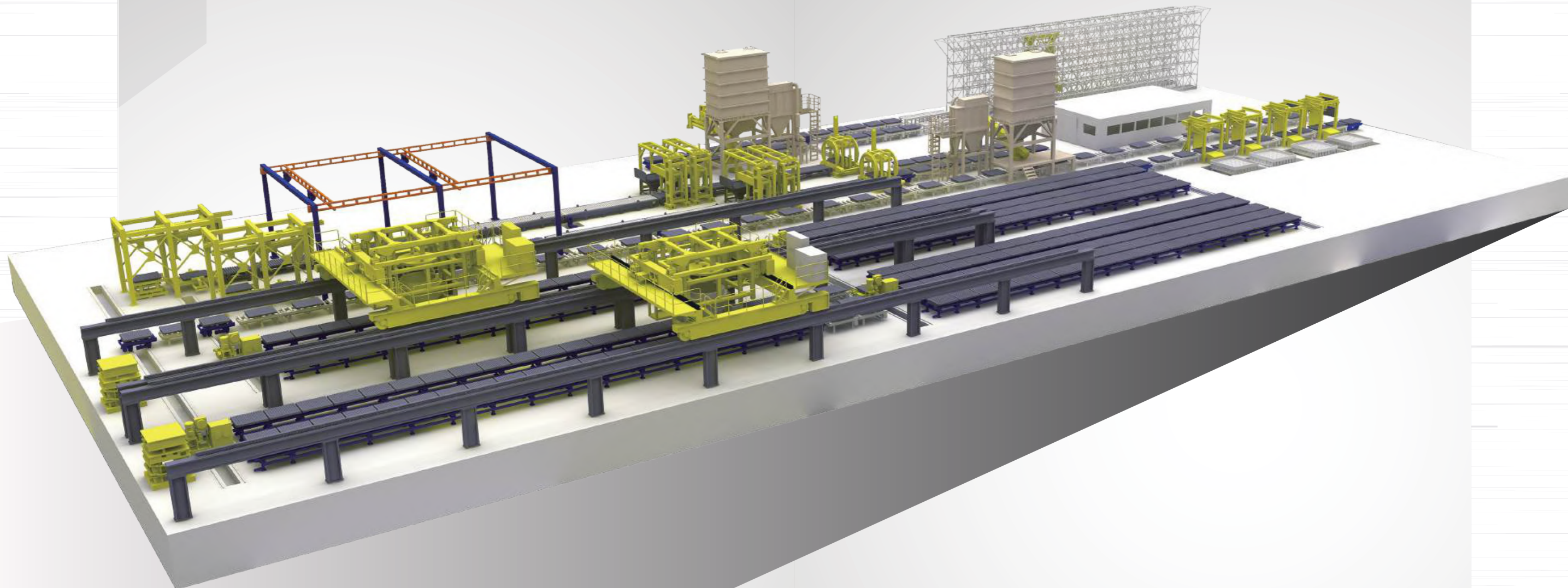

Особенности оборудования

Регулируемый и плавный запуск машины. Поворотный механизм с гидравлическим приводом. Контрольно-измерительные системы позиционирования, обеспечивают автоматическую и надежную работу



Характеристики продукта

- Грузоподъемность 1-20 т
- Конструкция имеет O-образный двусторонний привод

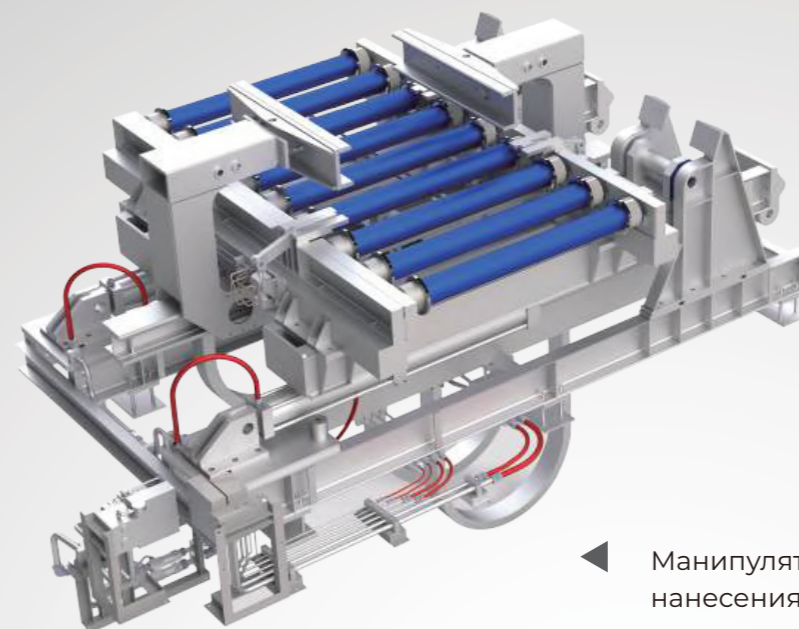

Манипулятор для
нанесения покрытий
методом окунания
в ванну покраски

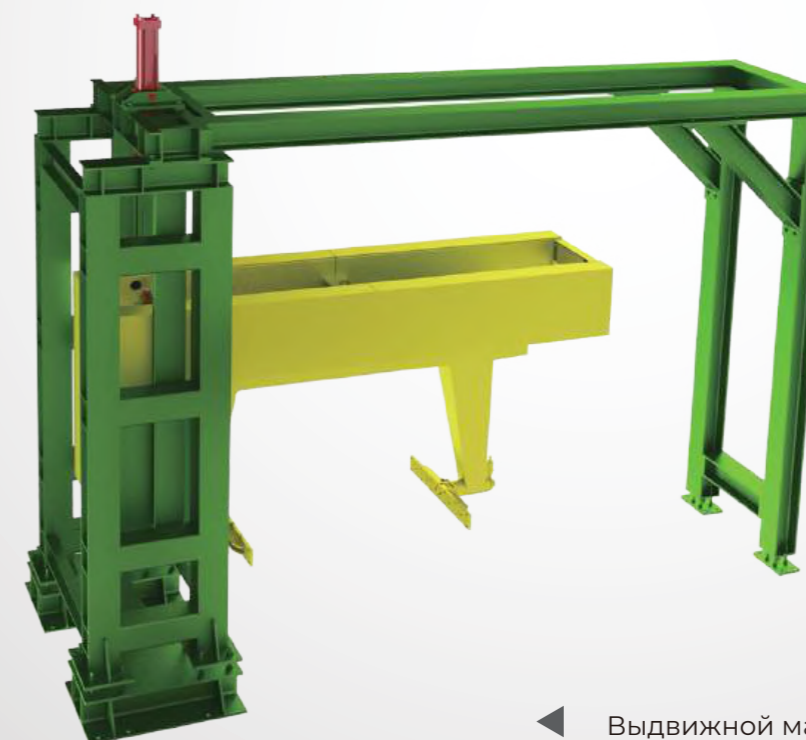

Выдвижной манипулятор
нанесения покрытий
методом облива

Система формования
в песчаные формы
с самозатвердевающей
смесью

LIST

Оборудование
для сушки форм



Система формования
в песчаные формы
с самозатвердевающей
смесью

LIST

Вспомогательное
оборудование для
формовочной линии



▲
Цепной манипулятор форм

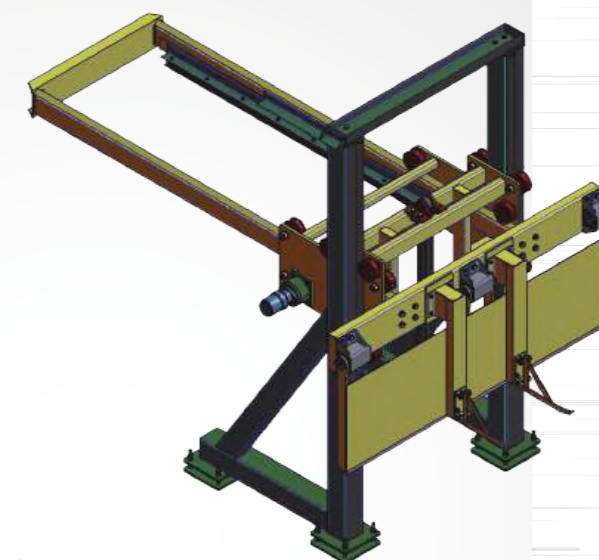

▲
Скребок для удаления
излишков смеси с формы



▲
Сталкиватель форм с заливочной
плиты на выбивную решётку

◀ Заливщик

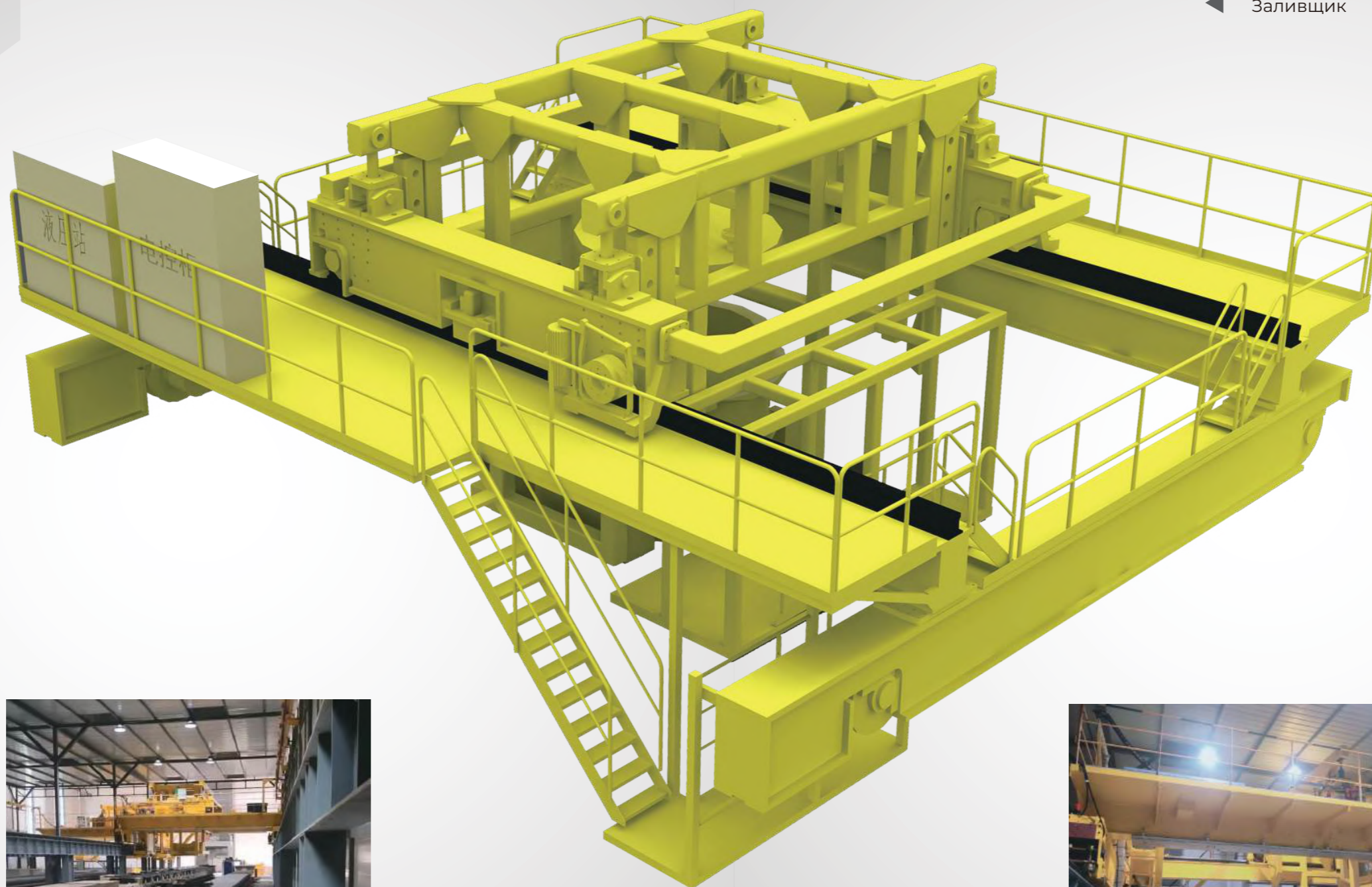

Система формования
в песчаные формы
с самозатвердевающей
смесью

LIST

Автоматический
сборщик форм

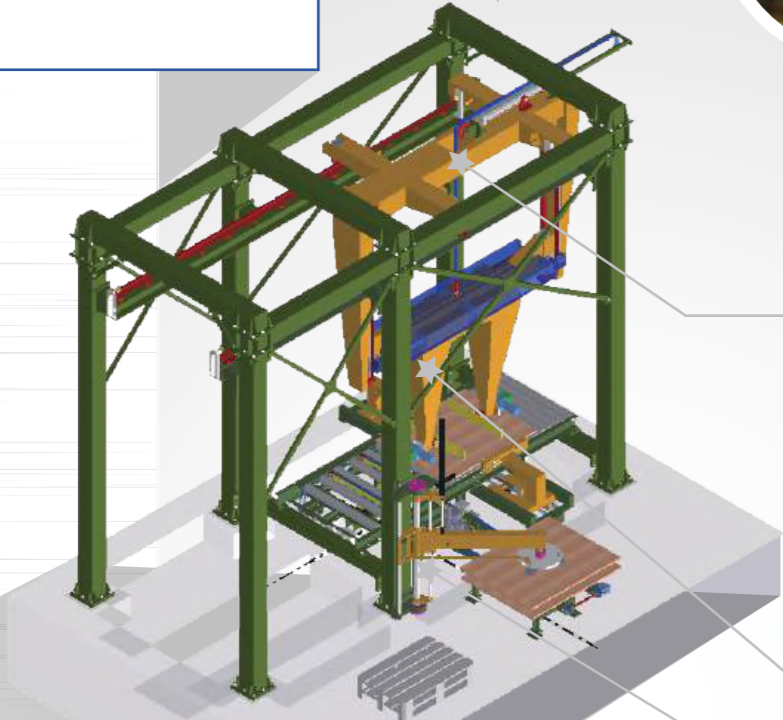

Система формования
в песчаные формы
с самозатвердевающей
смесью

LIST

Подъемная
тележка
для форм

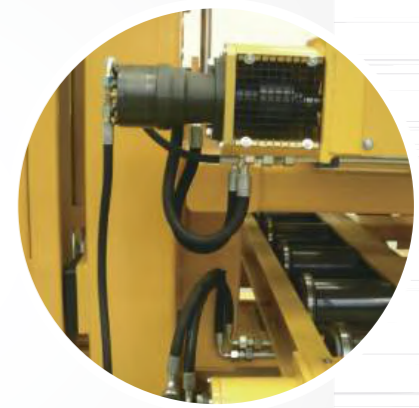
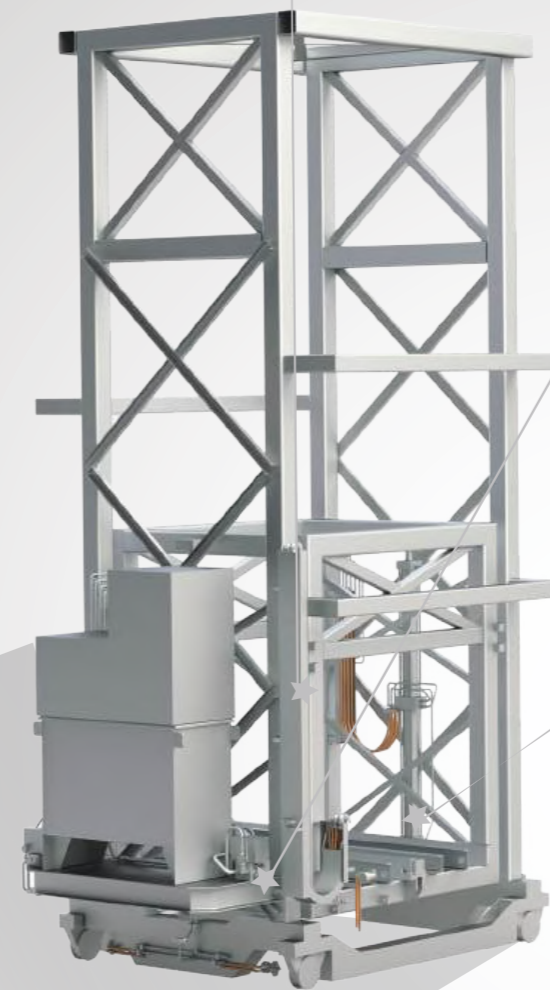

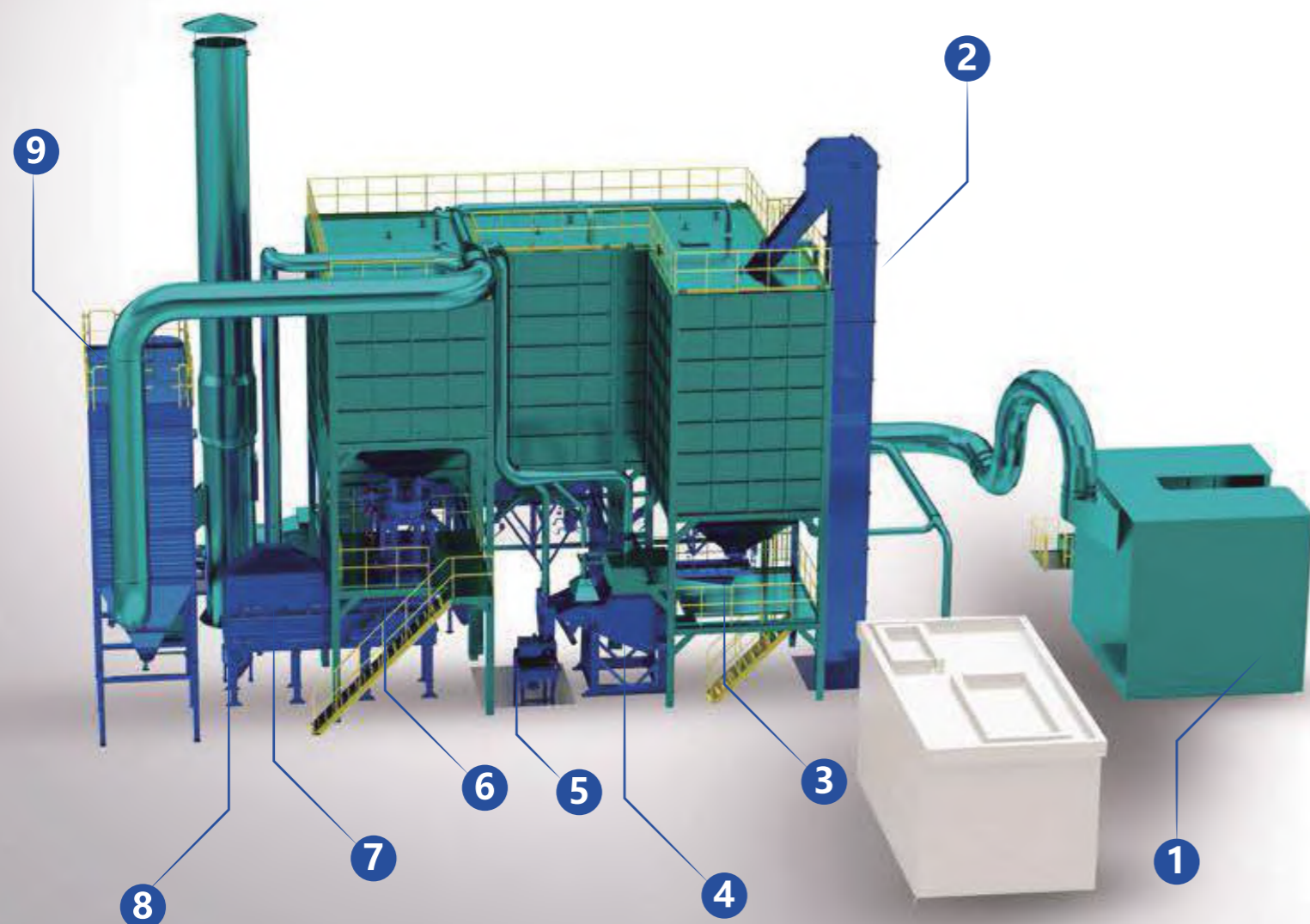

Высокие промышленные технологии

Масштабная система регенерации смеси специально предназначена для крупных производственных мощностей по литью, с более полной конфигурации системы высокой производительной регенерации. Оснащена системой аспирации, отвечающей высоким требованиям по защите окружающей среды. Система переработки песка может использоваться в течение длительного времени, работает при полной нагрузке, чтобы соответствовать высокоинтенсивному режиму производства.

1. Вибрационная встряхивающая установка SOG
2. NE Ковшовый элеватор с пластинчатой цепью
3. VC Вибрационный питатель
4. Вибрационная дробилка VB-EV
5. Магнитный сепаратор MRS
6. Динамическая оттирочная центрифуга DF-MRE
7. Установка охлаждения в кипящем слое BCB
8. Пнеumoкамерный насос APMC
9. STR Колона охлаждения в дополнение ко всей системе
10. Смеситель песка FDS
11. Пылесборник LFD

SOG

Вибрационная
встряхивающая
установка

Особенности оборудования

Особенности оборудования: Прочная конструкция, высокая жесткость и долговечность. При изготовлении применена высокопрочная, конструкционная сталь, благодаря чему основание машины обладает хорошей сопротивляемостью ударным нагрузкам. Научно-обоснованная antivибрационная конструкция обеспечивает низкие базовые требования к фундаментам

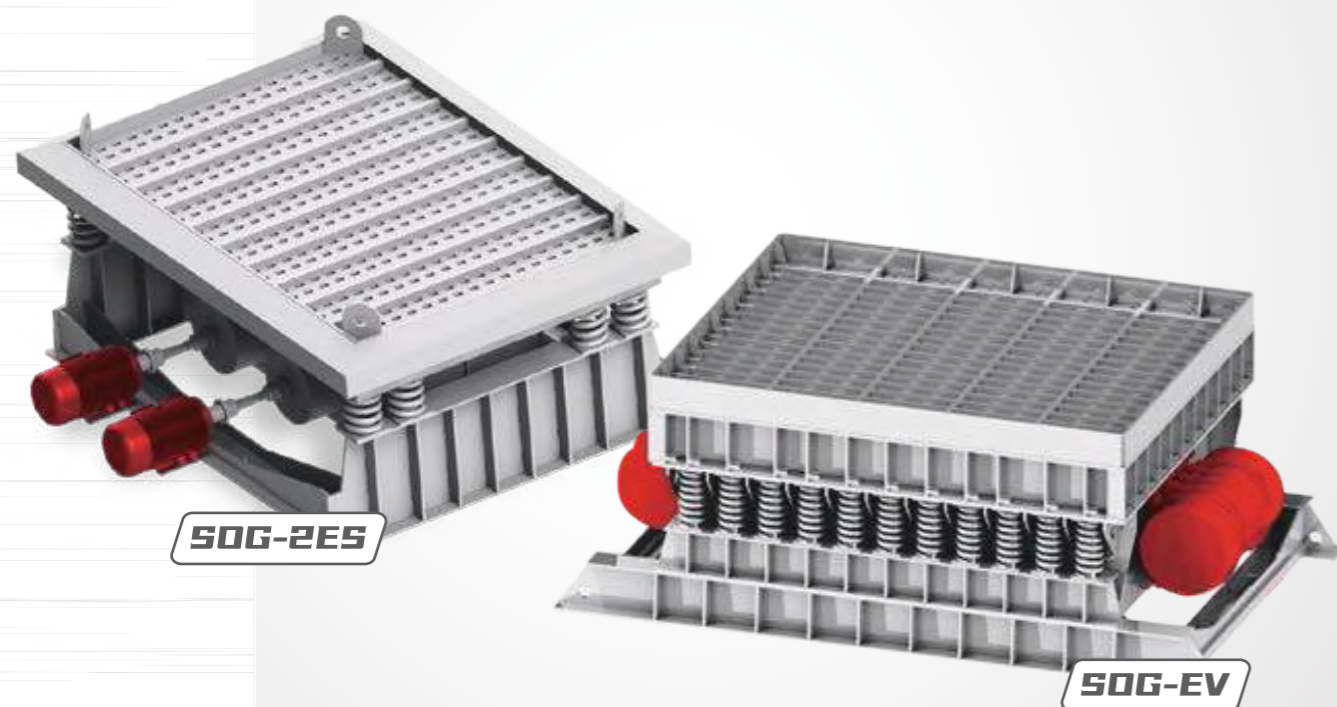

Характеристики продукта

- Производительность по осыпанию песка 10-100 т/ч
- Грузоподъемность 10-60 тонн
- Тип узла: вибрация с одним корпусом, привод с эксцентриковым механизмом

SCM

Вибрационная
дробильная
решётка

Особенности оборудования

В работе стабильна, а шум небольшой. Моноблочная структура и высокая жесткость корпуса. Источником возбуждения является система вибрационного двигателя и эксцентрикового механизма.



Характеристики продукта

- Производительность: 5-30 т / ч
- Грузоподъемность одной нагрузки: 5-20 т
- Структура: Мономассовая вибрационная структура, встроенный функциональный блок

VB/EB

Вибрационная дробилка

Особенности оборудования

Высокая эффективность дробления, уникальная структура и простота в обслуживании. Оригинальная конструкция механизма возбуждения, высокий КПД и низкое энергопотребление. Пневматическая конструкция разгрузочной дверцы для смеси эффективно снижает интенсивность работы оператора, а конструкция сита уменьшает количество примесей в песке.

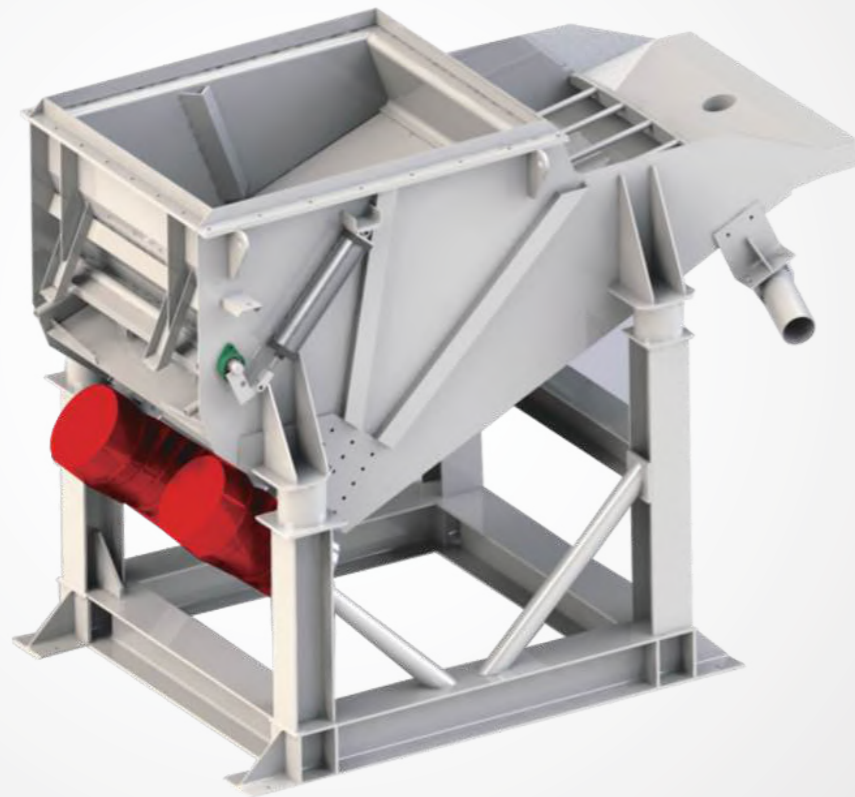

Характеристики продукта

- Производительность дробления: 10-30 т/ч
- Подходит для жидкостекольных смесей с отверждением эфирами для дробления крупных песчаносмоляных форм

DF-MRE

Динамическая оттирочная центрифуга

Особенности оборудования

Оригинальная многоточечная структура подачи обеспечивает минимальное потребление необходимой энергии. Усовершенствованная конструкция с оптимальной кинетической энергией ускорения позволяет зёрнам песка полностью ударяться друг о друга и очищаться. Продуманный дизайн конструкции, более удобный в использовании и обслуживании.

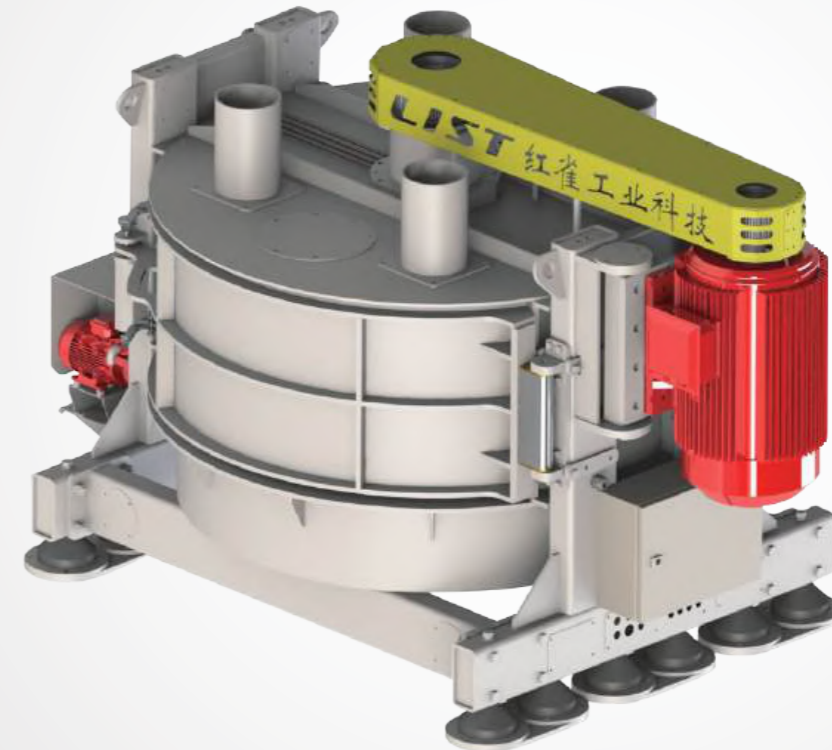

Характеристики продукта

- Производительность регенерации: 5-25 т/ч
- Применимый процесс обработки смеси из: фуран, α -сет, Пеп-сет, ЖСС.
- Применяемый песок: кварцевый песок

ВСВ

**Установка
охлаждения
в кипящем слое
с водяным
охлаждением**

Особенности оборудования

Двухступенчатая конструкция системы охлаждения имеет очевидный охлаждающий эффект от воздушного и водяного охлаждения. Градиентная конструкция охлаждающего теплообменника позволяет горячему песку быстро опускаться с высокой температуры до заданной. Уникальная воздушная форсунка позволяет идеально сочетать функции охлаждения воздушного потока и удаления пыли. Раздельная конструкция камеры кипения делает кипение песка более стабильным.

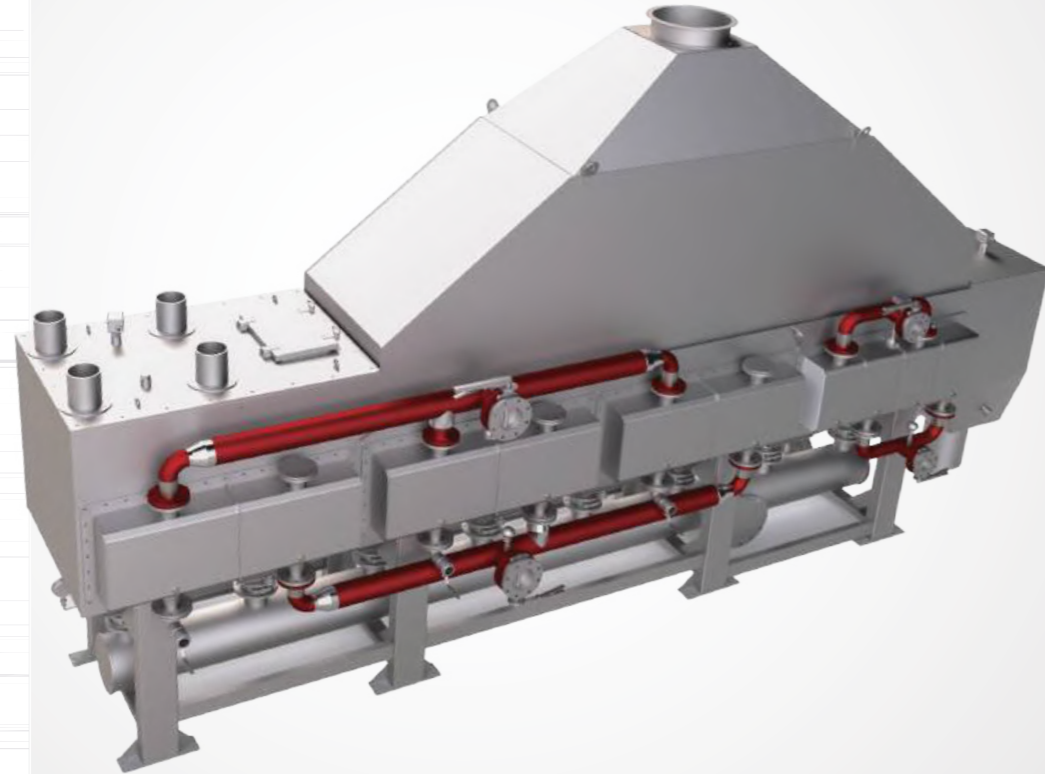

Характеристики продукта

- Производительность: 5-30 т/ч
- Способ охлаждения: Охлаждение воздухом в кипящем слое, водяное охлаждение водой комнатной температуры, охлаждение холодной водой. Температура смеси на входе $\leq 300^{\circ}\text{C}$. Температура смеси на выходе $\leq 35^{\circ}\text{C}$

АРМС/S

**Пневматический
камерный
насос**

Особенности оборудования

Низкая степень измельчения при перемещении песка, уменьшенное количество потребляемого сжатого воздуха, при этом эффективность транспортировки высока. Специальная конструкция резервуара облегчает формирование плунжерного потока из песка. Конструкция с низким уровнем износа насоса для подачи песка повышает эффективность его транспортирования. Специальная конструкция системы впуска и выпуска обеспечивает более быстрый процесс подачи песка в магистраль.



Характеристики продукта

- Производительность 5-80 т/ч
- Ёмкость резервуаров: 150л, 300л, 500л, 1000л, 1500л, 20000л
- Транспортируемые материалы: кварцевый песок и другие сухие гранулированные материалы.
- Температура песка не должна превышать при разовом рабочем состоянии 150°C , для специализированного исполнения может составлять до 300°C

MRS

Барабанный магнитный сепаратор

Особенности оборудования

Высокая эффективность магнитной сепарации, Стабильная производительность. Специальный механизм распределения материала на входе обеспечивает равномерное распределение материала без заторов и свободных зон. Механизм регулировки подачи материала обеспечивает достаточную толщину слоя материала на барабане.

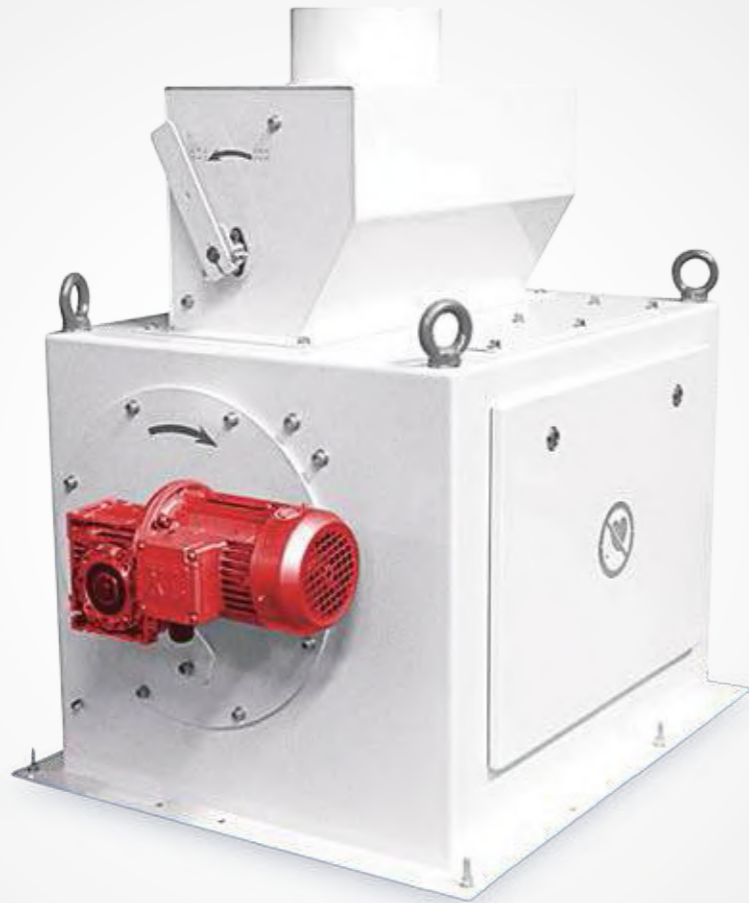

Характеристики продукта

- Производительность: 3м³-20м³/ч
- Конструкция: Простой магнитный барабан вращения
- Магнитное поле: ≥1200 Гс (на поверхности)

VSM

Вибрационное сито

Особенности оборудования

Прямолинейная параболическая структура потока песка обеспечивает более идеальное отсеивание песка. В сочетании с механизмом веерного распределения обеспечивает достижение наилучшего эффекта укладки песка. Удобная конструкция для осмотра и замены сетки, проста в использовании и обслуживании.

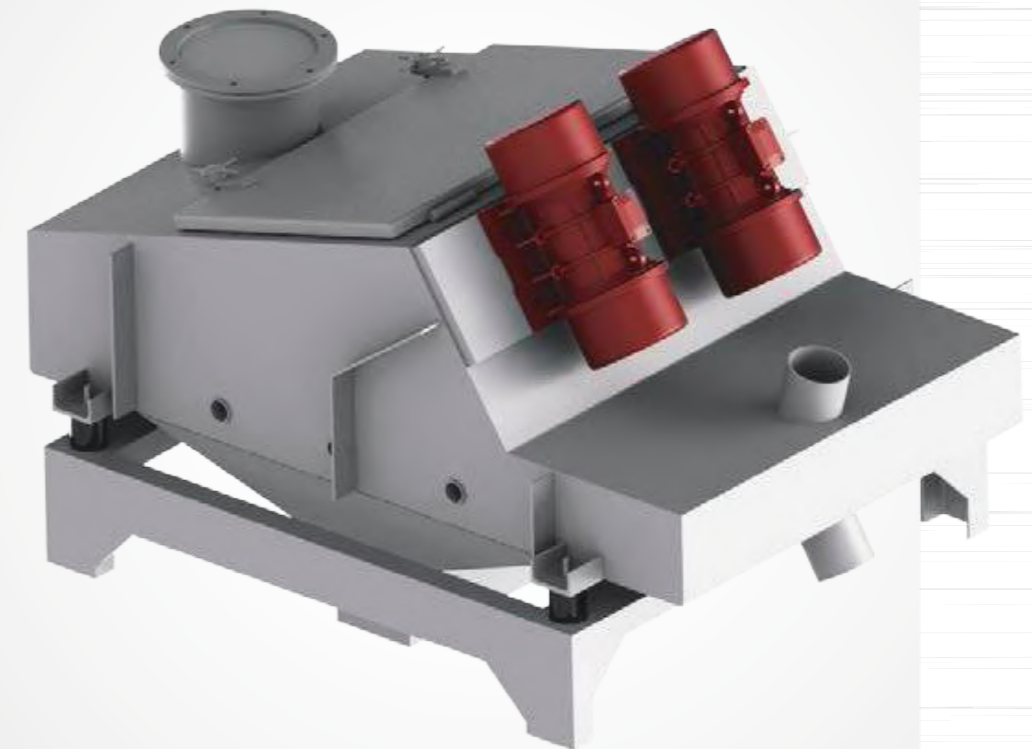

Характеристики продукта

- Производительность: 10-30 т/ч
- Принцип действия: линейная вибрация
- Рабочая температура: ≤150°C

WMS

Воздушномагнитный
интегрированный
сепаратор

Особенности оборудования

Компактная конструкция экономит место для установки. Имеет независимое смотровое отверстие и внешний манометр с прямым считыванием отрицательного давления. Двойная система сепарации, сначала подача воздуха, а затем магнитная сепарация делает разделение материала лучше.



Характеристики продукта

- Производительность: 3 м³-20 м³ / ч
- Конструкция: Магнитный барабан вращения
- Магнитное поле: ≥1200 GS (на поверхности)

STR

Колона
охлаждения

Особенности оборудования

Большая площадь теплообмена обеспечивает более стабильное управление температурой песка. Оснащена специальной системой контроля и управления тепловыми потоками, которая позволяет либо охлаждать, либо нагревать смесь. Уникальный механизм подачи песка в сочетании с высокочастотной вибрацией может регулировать скорость охлаждения песка в соответствии с температурой материала в реальном времени.



Характеристики продукта

- Производительность: 5-20 т/ч
- Конструкция: Вертикальный статический теплообменник
- Температура песка на входе: ≤120°C
- Температура песка на выходе: ≤30°C

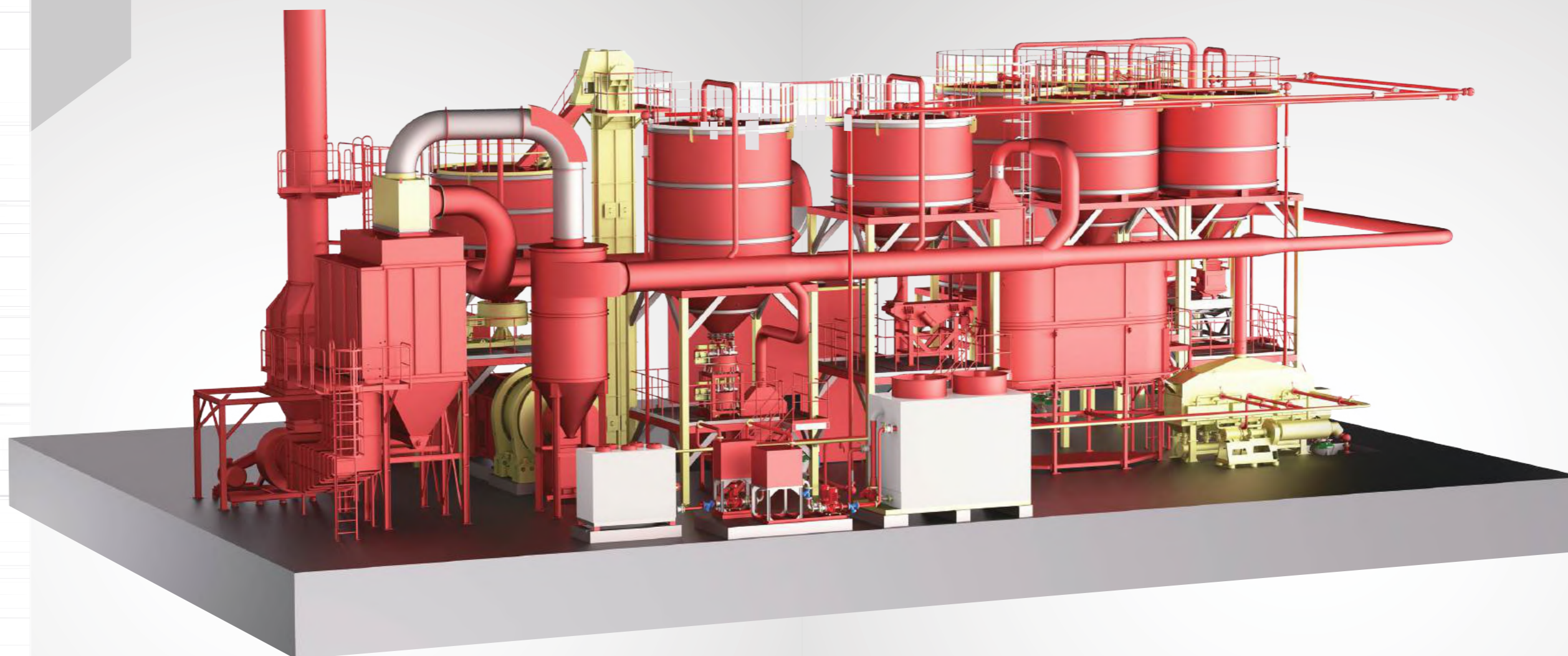

Особенности системы

- Основные компоненты системы имеют необходимые сертификаты безопасности
- Технические характеристики системы регенерации: 0,5-10 тн/ч
- Коэффициент ППП (потери при прокаливании) находится в диапазоне от 0,01 до 0,02%
- Нагрев прямого действия
- Диапазон температур регенерации песка 500-800°C
- Переработанный песок обладает отличным качеством и хорошими эксплуатационными характеристиками

Технические параметры

- Может поставляться полный комплект систем обработки отработанного песка имеет производительность от 0,5 т/ч до 10 т/ч
- Потери при прокаливании регенерированного песка: 0,05%~0,2%
- Содержание примесей: ≤0,3%
- Содержание влаги: ≤0,1%
- Содержание кремниевой кислоты в песке: ≤7,0 мл



Особенности оборудования

Особенности оборудования: Большое пространство в печи для обеспечения полного сгорания. Все основное газовое оборудование производится за рубежом (ЕС, Япония). Печь оснащена высокотемпературными энергосберегающими теплообменниками дымовых газов. Многоканальная горелка обеспечивает более адекватное сгорание и хороший эффект регенерации.



Характеристики продукта

- Производительность: 0,5-10 т/ч
- Тип газа: природный газ, сжиженный углеводородный газ, коксовый газ
- Применяемый процесс: Cold box, Hot box, Per-set, щелочно-фенольные смолы, глинистый песок
- Печь термической регенерации

Серия LFS

Рукавный
фильтр

Особенности оборудования

Высокая степень фильтрации, низкое энергопотребление, большой объем очищаемого воздуха. Боковое расположение вентилятора обеспечивает простоту в обслуживании. Принцип воздушной обратной промывки обеспечивает более длительный срок службы фильтрующего элемента и меньшее энергопотребление.



Характеристики продукта

- Объем очищаемого воздуха: 2000-250000м³/ч
- Площадь фильтрации: 126м² -2373м²
- Применимые отрасли: литье, металлургия, нефтехимическая, производство изделий из графита.

Серия LFD

Рукавный
фильтр

Особенности оборудования

Особенности оборудования: Высокая степень очистки и широкие возможности применения. Состав и конструкция оборудования обеспечивают удобство в обслуживании и безопасность. Принцип обратной промывки сжатым воздухом даёт хороший эффект очистки.



Характеристики продукта

- Объем очищаемого воздуха: 2000м³- 50000м³/ч
- Площадь фильтрации: 126м²-1008м²
- Применимые отрасли: литье, металлургия, табачная промышленность, абразивное производство

Серия LMC

Рукавный
фильтр

Особенности оборудования

Высокая степень очистки и широкие возможности применения.



Особенности оборудования

- Принцип обратной промывки сжатым воздухом даёт хороший эффект очистки
- Объём очищаемого воздуха: 1000-1000000м³/ч
- Площадь фильтрации: 21м²-20833м²
- Применимые отрасли: литье, черная металлургия, производство строительных материалов

LIST

Конвейерные
системы

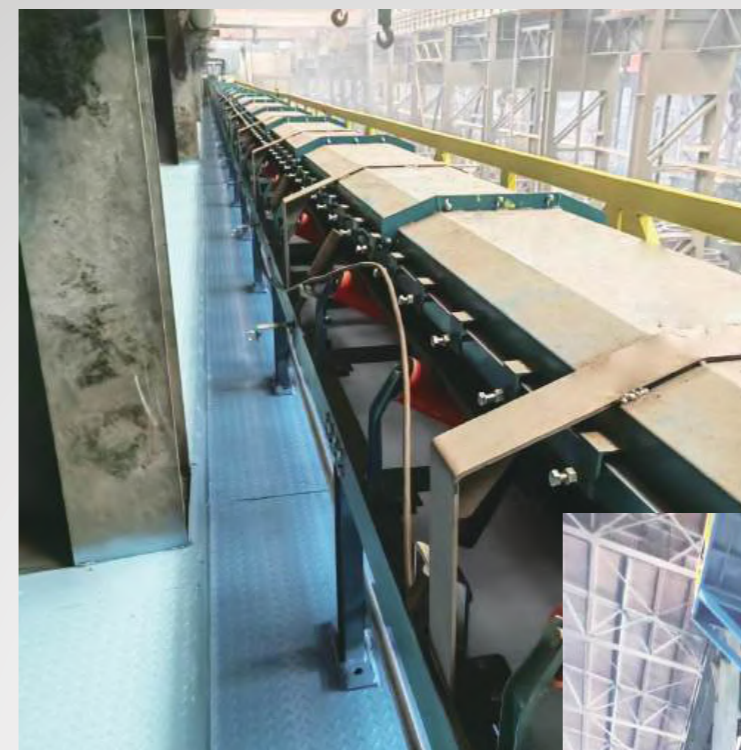

ЛЕНТОЧНЫЙ КОНВЕЙЕР СЕРИИ ВС

Характеристики продукта

Производительность
транспортировки: 10-200 т/ч



КОВШЕВОЙ ЭЛЕВАТОР СЕРИИ NE/DA

Характеристики продукта

Производительность
транспортировки: 10-200 т/ч